

TOEZICHT OP DE IBP'S AANDACHTSPUNTEN VOOR DE ERKENDE COMMISSARIS

FSMA

AUTORITEIT
VOOR FINANCIËLE
DIENSTEN
EN MARKTEN

AUTORITÉ
DES SERVICES
ET MARCHÉS
FINANCIERS



6 mei 2015

Caroline Vandevelde

Jo Secq

Algemeen plan van de uiteenzetting

- I. Inleiding
- II. Enkele aandachtspunten in het prudentieel toezicht
 - 1. Toezicht FSMA
 - 2. Enkele institutionele aandachtspunten
 - 3. Deugdelijk bestuur
 - 4. Technische voorzieningen
 - 5. Opdracht aangewezen actuaris

Algemeen plan van de uiteenzetting

III. Circulaire medewerkingsopdracht

1. Algemene context
2. Certificering en verslaggeving over de financiële aspecten
3. Verslaggeving over de organisatie en interne controle van de IBP
4. Informatieuitwisseling tussen de FSMA en de erkende commissaris

I. INLEIDING



Wie is betrokken bij aanvullend pensioen ?



Doelstelling van het toezicht

- Bescherming van de rechten van de aangeslotenen en begunstigden
- Twee invalshoeken
 - Pensioeninstelling : prudentieel toezicht
 - Controlewet en wet IBP
 - Pensioentoezegging : sociaal toezicht
 - Pensioeninstellingen en inrichters
 - WAP, WAPZ en WAPBL



“prudent person” principe



II. ENKELE AANDACHTSPUNTEN IN HET PRUDENTIEEL TOEZICHT

II.1. Toezicht FSMA

Toezicht FSMA

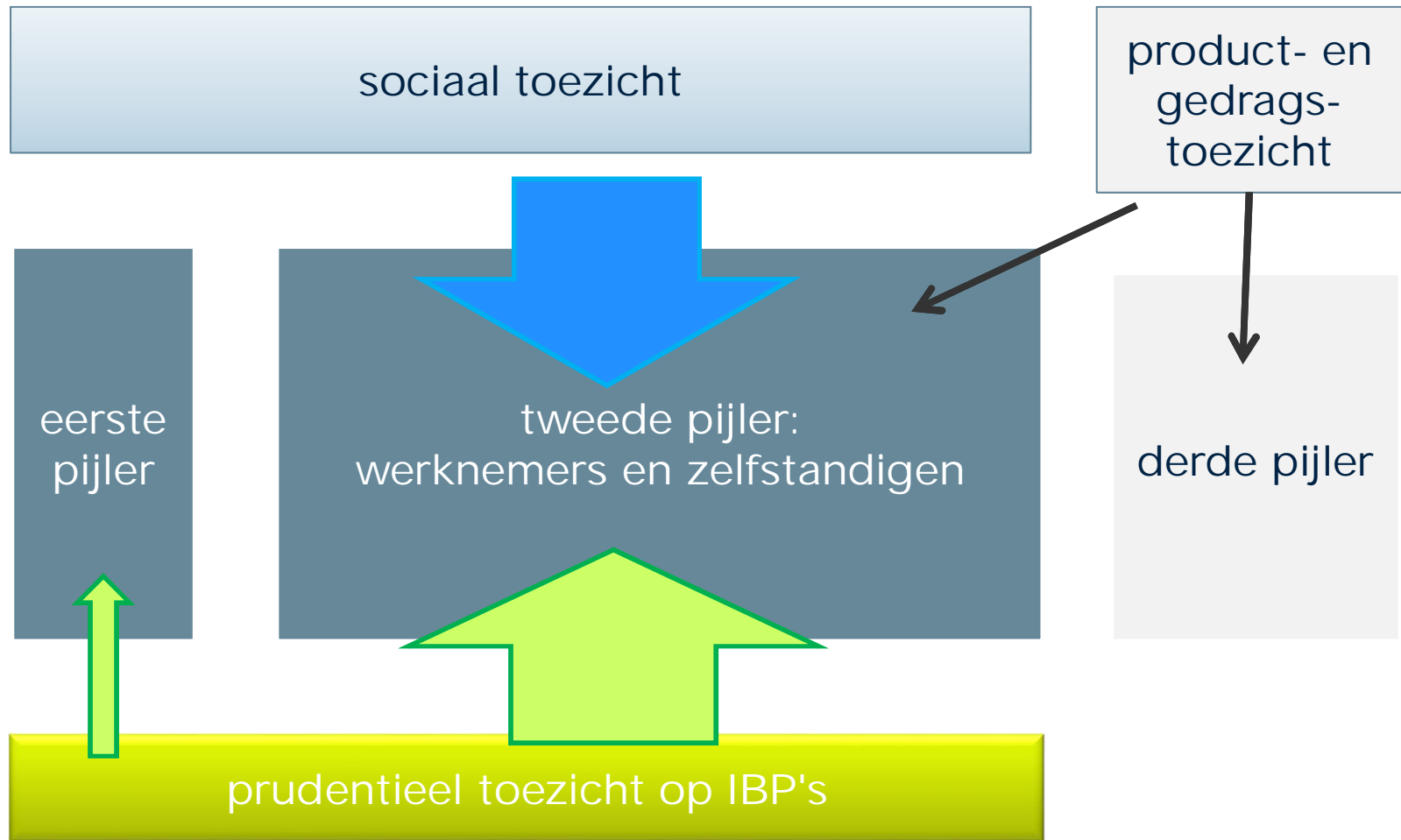

Verschillende actoren

FSMA

IBP

RvB = verantwoordelijk
orgaan

Compliance officer
Coördinerende en
initiatiefnemende rol

Controle integriteitsbeleid

Interne auditor
Rol van interne
controleur

Controle van de
efficiëntie van de
interne controle

Erkend commissaris
Externe controleur

- Controle en verslag over de jaarrekening;
- Controle van de organisatie en interne controle

Aangewezen actuaris
Adviseur en rapporteur

- Adviesverlening aan de RvB over de technisch-actuariële methodes,...
- Verslag aan de FSMA over de technische voorzieningen

Vier toezichtspijlers van de FSMA



Praktisch

- *documentair toezicht*
 - *event based*:
 - toelatingsdossiers
 - bij notificatie van grensoverschrijdende activiteiten
 - overdrachten en vereffeningen
 - onderfinanciering
 - *risk based*: op basis van risicoanalyse
 - verticale acties: op basis van risicomodel en andere parameters (financiële problemen, cross border activiteiten, overnames, ...)
 - horizontale acties (financiële problemen, SIP, ontbreken van sponsor)
- *inspecties ter plaatse (thematisch)*
 - *Databeheer (2014-2015)*



II. 2. Enkele institutionele aandachtspunten

Organisme voor de Financiering van Pensioenen (OFP)

- Bijzondere rechtsvorm voor Belgische IBP's
- Afzonderlijke rechtspersoon - externalisatieverplichting
- Bijzondere kenmerken
 - Beperking maatschappelijk doel : beheer van pensioenprestaties (definitie art. 2, 2° WIBP)
 - Maatschappelijke zetel en hoofdbestuur gevestigd in België
- TIP
 - Overeenstemming verschillende documenten (statuten, beheersovereenkomst, pensioenreglement, financieringsplan, huishoudelijk reglement, ...)



Beheers- en werkingsregels

Principes

- verplicht voor elke IBP die pensioentoezeggingen voor werknemers of bedrijfsleiders beheert
- elke bijdragende onderneming
- in statuten of beheersovereenkomst of sectorale CAO

TIP : conformiteit met rapportering (P 40)

- aantal en identificatie van de bijdragende ondernemingen
- geen solidariteit : bijlage 8 (financiële toestand) per bijdragende onderneming (of groep van ondernemingen)



Beheers- en werkingsregels

voor alle IBP's

- wijze van beheer van de activa (globaal of gesplitst)
- toewijzing aan de afzonderlijke vermogens
- financieringsverzuim
- vertrek van een bijdragende onderneming
- oplossen van geschillen over de toepassing van de beheersregels
- wijziging van de beheersovereenkomst

voor de multi-werkgever IBP's

- omvang van de solidariteit (art. 1200 ev. B.W.)
- berekening van het deel van elke bijdragende onderneming (verplichtingen, activa en resultaten)
- verdeling van de werkingskosten

Ring fencing

- Afzonderlijke vermogens (legal ringfencing)
- Compartimenten (administrative ringfencing)
- Verdelingsregels

Ring fencing

1. Afzonderlijke vermogens

- de verplichtingen en de activa of het onverdeelde deel van gezamenlijk beheerde activa
- met betrekking tot één of meerdere pensioenregelingen
- op basis van een afzonderlijke boekhouding
- met het oog op het toekennen van een **voorrecht**
- aan de aangeslotenen en begunstigden van dat of die pensioenstelsel(s)

Ring fencing

1. Afzonderlijke vermogens

- **verplichte**
 - “WAP-activiteiten” en “WAPZ-activiteiten”
 - activiteiten met en activiteiten zonder prudentiële vrijstelling (per bijdragende onderneming)
 - [eerste en tweede pijlerpensioenen]
 - opgelegd door FSMA in kader van een herstelmaatregel

NB. andere gevallen mogelijk via KB
- **vrijwillige**
 - keuze van de IBP
 - per bijdragende onderneming
 - DC- plannen en DB- plannen
 - Belgische activiteiten en buitenlandse activiteiten

Ring fencing

1. Afzonderlijke vermogens

- Bijzonder voorrecht bij vereffening
 - Permanente inventaris van dekkingswaarden
- Vermelding in de statuten
- Toewijzingsregels in de beheers- en werkingsregels
- Jaarrekening en jaarverslag per afzonderlijk vermogen
- Toelichting bij globale jaarrekening : beschrijving van de verdelingsregels van de onverdeeld beheerde activa en passiva, van de opbrengsten en kosten



Ring fencing

2. *Compartimenten / luiken*

- Maakt het administratieve beheer makkelijker
- Wordt geregeld in de beheers- en werkingsregels
- Gevolgen ?
 - Geen afzonderlijke jaarrekening
 - Geen afzonderlijke vereffening
 - Maar indien geen solidariteit tussen de bijdragende ondernemingen :
 - Rapportering bijlage 8 (financiële toestand)
 - Eventueel opvolging saneringsplan

Ring fencing

3. *Verdelingsregels*

- Berekening van het deel van elke bijdragende onderneming (verplichtingen, activa en resultaten)
- Wordt geregeld in de beheers- en werkingsregels
- Gevolgen ?
 - Geen afzonderlijke jaarrekening
 - Geen afzonderlijke vereffening
 - Maar indien geen solidariteit tussen de bijdragende ondernemingen :
 - Rapportering bijlage 8 (financiële toestand)
 - Eventueel opvolging saneringsplan

Grensoverschrijdende activiteiten

- Definitie : Beheer van pensioenstelsels die, voor wat betreft de **relatie tussen de bijdragende onderneming en de aangeslotenen**, onderworpen zijn aan het **sociaal of arbeidsrecht** van een **andere Lidstaat** van de EER
- Europees paspoort
- Prudentieel toezicht door de LS van herkomst
MAAR sociaal toezicht door de LS van ontvangst
(arbeids- en sociaal recht)

Grensoverschrijdende activiteiten

Notificatie

- Verplicht
- Voorafgaandelijk aan de activiteit
- Voor elk land en voor elke bijdragende onderneming
- Bij elke wijziging van de beheerde stelsels
- “fully funded”
- Prudentiële implicaties S&L law gastland

II.3. Deugelijke bestuur

Deugdelijk bestuur

- Coherent en adequaat bestuursbeleid dat is aangepast aan de werkzaamheden van de IBP, rekening houdend met het volume, de aard en de complexiteit van haar werkzaamheden alsook met haar risicoprofiel
- Circulaire CBFA CPP-2007-2-WIBP van 23 mei 2007 over het deugdelijk bestuur van IBP's
 - Proportionaliteitsbeginsel
 - “comply or explain”

De 11 principes

1. **Aangepast beleidsstructuur**
2. **Organen en sociale comités**
3. Interne controle
4. Compliance
5. **Bedrijfscontinuïteit**
6. Interne audit
7. **Outsourcing**
8. Erkende commissaris
9. Aangewezen actuaris
10. **Interne informatieverspreiding**
11. **Externe informatieverspreiding**



Principe 1 en 2 : organisatie en organen

- **Principe n° 1 – Beleidsstructuur**

"De IBP zet een aan haar werkzaamheden aangepaste beleidsstructuur op. Ze ziet er onder meer op toe dat de operationele functies duidelijk worden toegewezen en dat er een passend onderscheid wordt gemaakt tussen de operationele functies en de toezichtstaken"

- **Principe n° 2 – Organen van de IBP**

"De samenstelling, bevoegdheden en verantwoordelijkheden van elk orgaan van de IBP zijn duidelijk beschreven"

Principe 1 en 2 : organisatie en organen

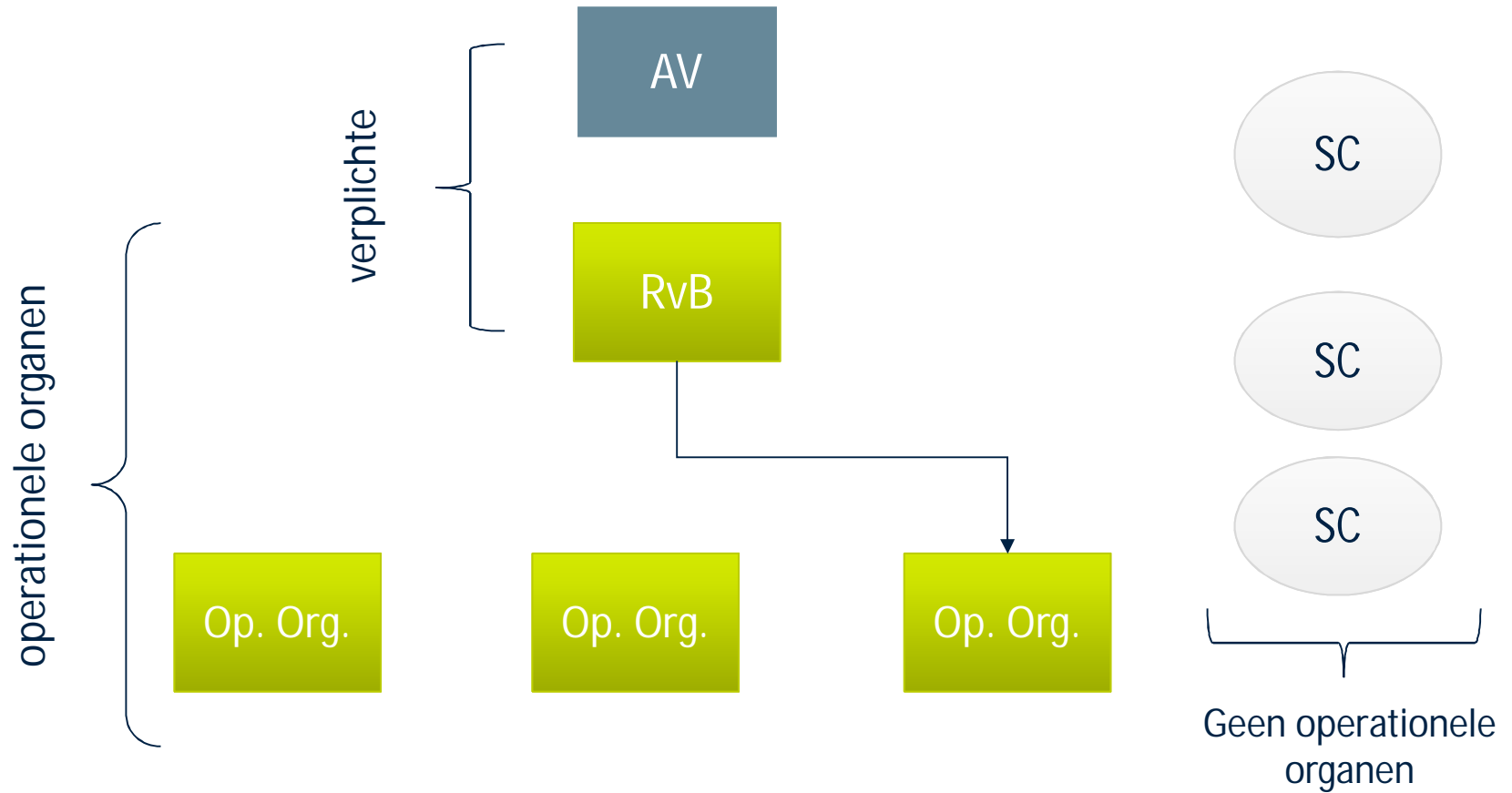

Principe 1 en 2 : organisatie en organen



Principe 1 en 2 : organisatie en organen

RAAD VAN BESTUUR = VERANTWOORDELIJK VOOR HET
BESTUUR VAN DE IBP

⇒ twee kernopdrachten

- I. **Uitstippelen** van het algemeen beleid en van de strategie, inclusief **analyse van de risico's** die de IBP loopt bij het uitvoeren van haar opdracht
- II. **Toezien** op de operationele organen en uitbestede activiteiten

Principe 5 : Bedrijfscontinuïteit

"De raad van bestuur stippelt een continuïteitsbeleid uit om de dienstverlening en de activiteiten van de IBP zonder onderbrekingen te laten verlopen. Dit beleid wordt nader uitgewerkt en toegepast door het bevoegd operationeel orgaan, dat de raad van bestuur hier minstens eenmaal per jaar over inlicht"

Principe 5 : Bedrijfscontinuïteit

Vier categorieën van continuïteitsrisico's

1. Personen/kennis :

- i. sociale onrust bij de IBP, bijdragende onderneming, dienstverlener, ...
- ii. onbeschikbaarheid van een sleutelpersoon, leden van de operationele organen, de compliance officer, de auditor, ...
- iii. wegvallen/verlies van een externe dienstverlener, ...

2. IT/Techniek

3. Gebouwen

4. Gegevens

- i. onbeschikbaarheid van de gegevens
(vernietiging/onbereikbaarheid van het gebouw)
- ii. verdwijning of beschadiging van de gegevens

Principe 7 : Uitbesteding

"De IBP legt een uitbestedingsbeleid vast, dat door de raad van bestuur moet worden goedgekeurd en waarin de uitbestedingsvoorwaarden duidelijk worden omschreven"

Principe 7 : Uitbesteding

- **Wettelijke basis (art. 78 WIBP)**
 - Uitbesteding toegelaten
 - Keuze van en toezicht op dienstverlener
 - Verantwoordelijkheid blijft bij IBP
 - Geen belemmering voor toezicht
- **Behoud wettelijk kader**
 - Naleving van de wetgeving
 - Relatie IBP - aangeslotenen en begunstigen
 - Uitbesteding naar het buitenland



Principe 7 : Uitbesteding

- **Uitbestedingsbeleid**
 - Voorwaarden, motivering, selectieprocedure, ...
- **Verantwoordelijkheid**
 - Behoud van verantwoordelijkheid t.a.v. aangeslotenen, sponsor, FSMA, ...
 - Beleidsbepaling, toezicht en opvolging
 - Risicobeheersing (operationele risico's)
 - Toezicht en evaluatie van de kwaliteit
- **Uitbestedingsovereenkomst**

Principe 7 : Uitbesteding

Aandachtspunten bij selectie, toezicht en evaluatie

- Concentratie- en afhankelijkheidsrisico
- Continuïteit
- Integriteit en confidentialiteit
- informatiedoorstroming
- Soepele overstapmogelijkheden
 - Alternatieve oplossingen
 - Recuperatie van de gegevens
- Onderaanneming

Principe 10 en 11: Informatie-verspreiding

- **Principe 10 – interne info**
 - Gepaste rapporteringssystemen
 - Het verzekeren van een efficiënte informatiedoorstroming
 - Tijdig, juiste en relevante informatie
- **Principe 11 – externe info**
 - Duidelijke en preciese info
 - Binnen de wettelijke en redelijke termijnen
 - Met eerbiediging van het sociaal en arbeidsrecht
 - Bestemmingen
 - Aangeslotenen en begunstigten
 - FSMA – Sigedis
 - Overlegorganen

II.4. Technische voorzieningen

Technische voorziening

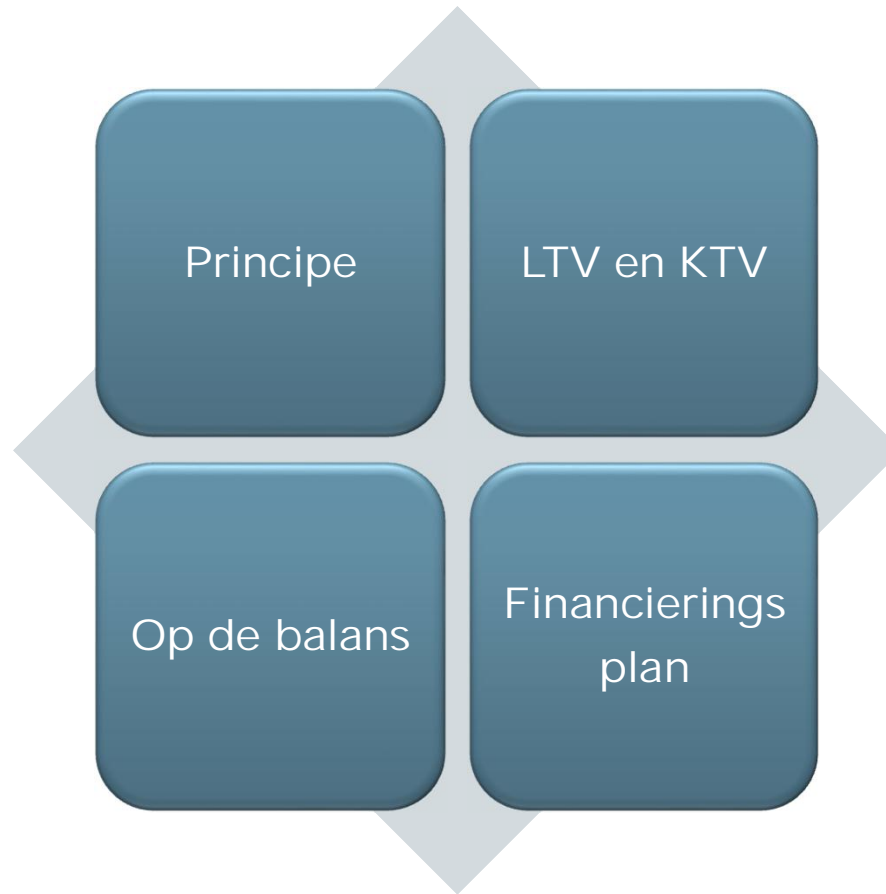

Technische voorziening - principe

Voor regelingen

die dekking bieden tegen biometrische risico's of een beleggingsrendement of een hoogte van uitkeringen voorzien

Inschatting (berekening) van de verbintenissen met **prudente hypothesen en voldoende marge voor negatieve schommelingen**

actualisatievoet, biometrische tabellen, ...

Methode en hypothesen blijven **van boekjaar tot boekjaar ongewijzigd** behalve bij veranderde omstandigheden

juridische
demografische
economische

Waarborgen van de duurzaamheid van de verbintenissen

(artikel 89 WIBP)

Technische voorziening - LTV

Lange Termijn Voorziening

= prudente inschatting van de verplichtingen

Methode

Prudente hypothesen

Lange termijn rechtvaardiging



Financieringsplan

(artikel 16 KB WIBP)

Technische voorziening - KTV

Korte Termijn Voorziening

= verworven reserve

- bepaald in het pensioenreglement
- met wettelijke minima in de toepasselijke sociale en/of arbeidswetgeving

= onmiddellijke solvabiliteit

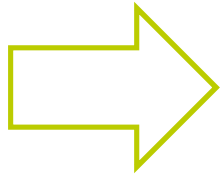

Financieringsplan

(artikel 17 KB WIBP)

Technische Voorziening op de Balans

De balansvoorziening is de technische voorziening berekend krachtens het financieringsplan

- Prudent
- minstens KTV



Minimale Balansvoorziening = MAX (KTV,LTV)

Technische – Balansvoorziening

Financieringstekort

- ✓ Herstelplan is herstelmaatregel
 - Solvabiliteitsmarge niet volledig samengesteld
 - Technische voorzieningen niet volledig afgedekt door reglementaire dekkingswaarden
 - Globale insolvabiliteit

- ✓ Saneringsplan is preventieve maatregel
 - Voorkomen van eventueel tekort
 - Rechten van de aangeslotenen of de begunstigen worden bedreigd
 - Geen globaal tekort, wel van één van de bijdragende ondernemingen en er is geen onderlinge solidariteit

Technische – Balansvoorziening

Financieringstekort herstel en/of saneringsplan

De FSMA evalueert de inhoud en de geplande looptijd van de voorgestelde maatregelen. Zij moeten

- concreet en haalbaar zijn
- voorzien in een uitvoeringstermijn
 - KTV tekort onmiddellijk aanzuiveren
 - LTV tekort op middellange termijn herstellen
- rekening houden met de specifieke situatie van de instelling

Technische voorziening - financieringsplan

Prudente inschatting v/d verplichtingen
Adequate en regelmatige financiering

**Instemming van elke bijdragende
onderneming**

Technische voorziening - financieringsplan

Pijlers van het financieringsplan

- ✓ Karakteristieken van de regeling
- ✓ Berekening van de technische voorziening
- ✓ Rechtvaardiging van de duurzaamheid van de voorzieningen
- ✓ Financiering



Financieringsplan - karakteristieken regeling

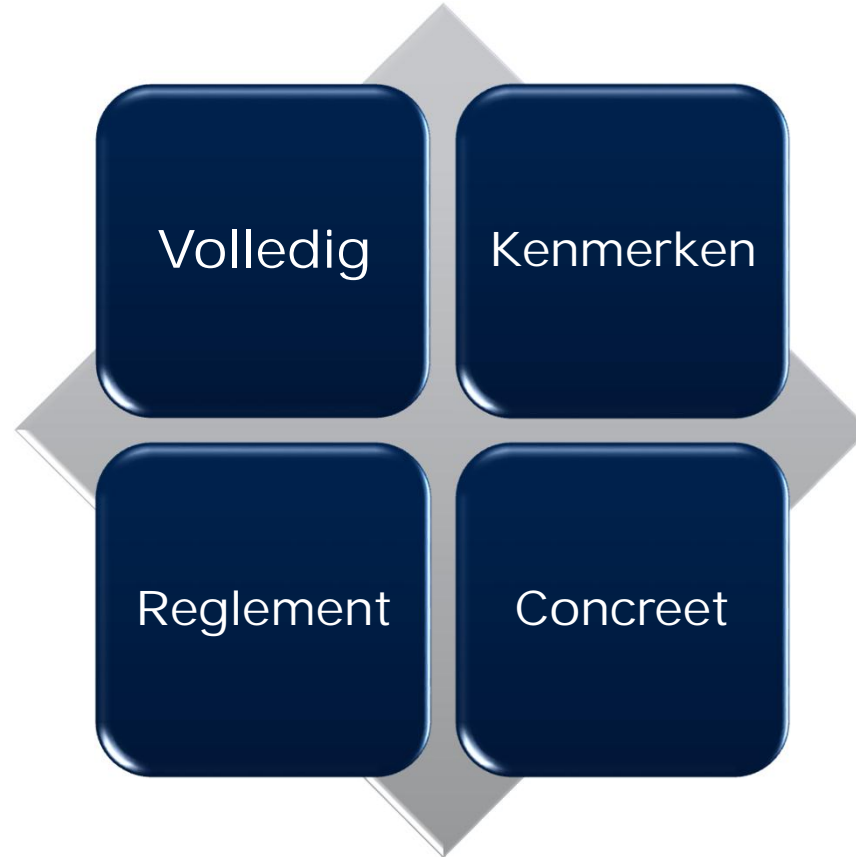

Financieringsplan - karakteristieken regeling

Samenvatting per regeling

bv. per werkgever, oude en nieuwe regelingen, solidariteit, grensoverschrijdend

Type plan	bv. DB, DC met of zonder tarief, Cash Balance
Definities	bv. Categorie, Aansluitingsvoorwaarden, Erkende diensttijd, Salarisgrondslag, Pensioenplafond, Pensioengrondslag,..
Pensioentoezegging	bv. Pensioenleeftijd, Pensioenformules, Voordelige vervroeging, Overlijdensvoordeel voor partner, wezen, Premievrijstelling, Rente of Kapitaal, Uitbetalingsmodaliteit, Omzettingsmodaliteit Maximum, Minimum, ...
Overlijden	
Invaliditeit	
Verworven rechten	bv. Beschrijving rechten, Grensoverschrijdende rechten,...
Financiering	bv. Werkgeversbijdrage, Werknemersbijdrage,...

Technische voorziening - financieringsplan

Pijlers van het financieringsplan

- ✓ Karakteristieken van de regeling
- ✓ Berekening van de technische voorziening
- ✓ Rechtvaardiging van de duurzaamheid van de voorzieningen
- ✓ Financiering

Financieringsplan - technische voorziening

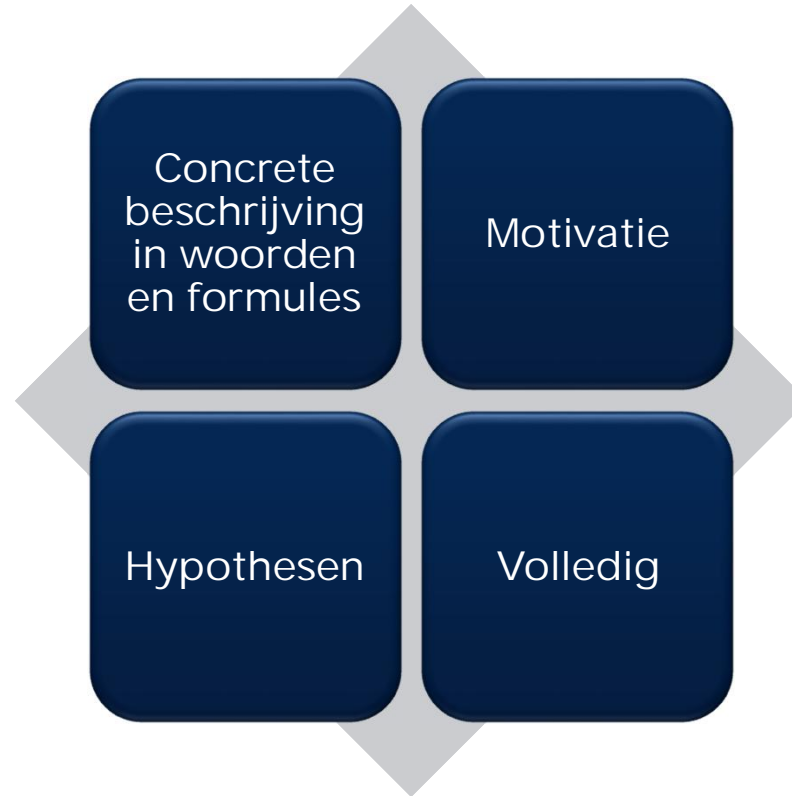

Financieringsplan - technische voorziening

Apart hoofdstuk technische voorzieningen

Beschrijving	Motivatie
Methode en berekening	Methode
Hypothesen	Hypothesen
Woorden en formules	
Verklaring symbolen	

Structuur jaarrekening en statistiek

per type toezegging	per type aangeslotene	per type voorziening
Pensionering	Actieven	KTV en LTV
Overlijden voor en na	Slapers	Balansvoorzieningen
Invaliditeit	Renteniers	Vrijstelling
Andere		

Technische voorziening - financieringsplan

Pijlers van het financieringsplan

- ✓ Karakteristieken van de regeling
- ✓ Berekening van de technische voorziening
- ✓ **Rechtvaardiging van de duurzaamheid van de voorzieningen**
 - Risico's identificeren
 - Risicobeheer
 - Documenteren en motiveren
- ✓ Financiering

Financieringsplan - Rechtvaardiging van de duurzaamheid - Risico's identificeren

Het risico v/h financieringsplan

- Risico op onderfinanciering van de technische voorziening

Inventaris

- marktrisico, renterisico, kredietrisico, wisselkoersrisico, liquiditeitsrisico, crisisrisico, ...
- verzekeringsrisico
- inflatierisico

Financieringsplan - Rechtvaardiging van de duurzaamheid - Risicobeheer

Risicobeheer

- Meten en beheren van de risico's uit de opgestelde inventaris
- Aangepast aan de IBP
- Geen verplicht model
- FSMA moedigt een continuïteitstoets aan

Financieringsplan - Rechtvaardiging van de duurzaamheid - Risicobeheer

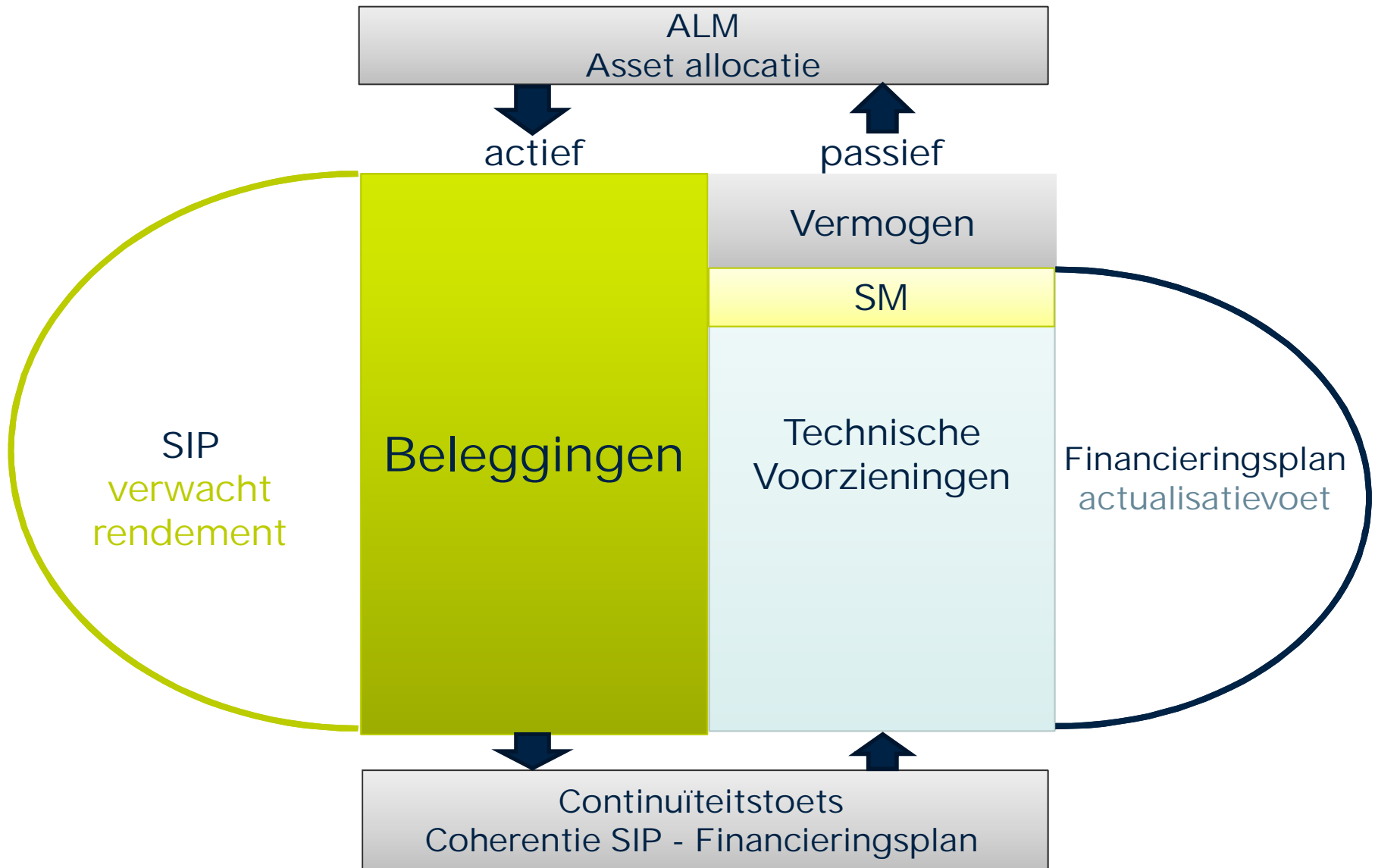

Financieringsplan - Rechtvaardiging van de duurzaamheid - Risicobeheer

	ALM	Continuïteitstoets
Doelstelling	Bepalen van SAA	Bepalen van een prudente voorziening
Maatstaf	Optimale verhouding tussen rendement en risico	Minimale kans op onderfinanciering van de balans voorziening
Gebruikte kans?	kans activa < KTV (LTV, ...)	kans activa < KTV (LTV, BE)
Start activa	de activa als tegenwaarde van het vermogen	de activa als tegenwaarde van de balansvoorziening

Financieringsplan - Rechtvaardiging van de duurzaamheid - Risicobeheer

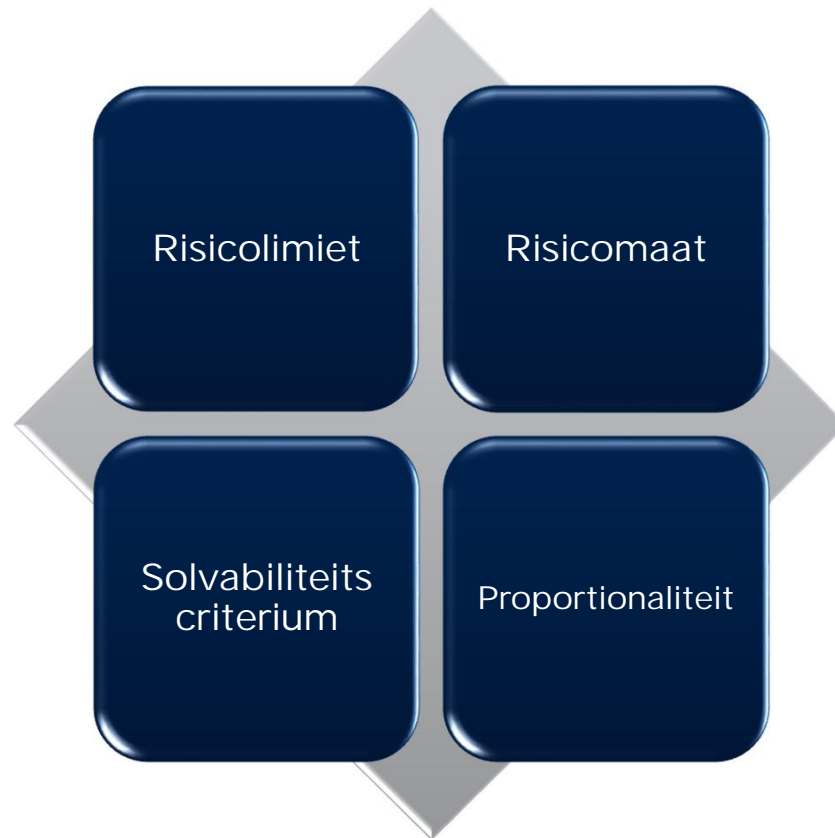

Financieringsplan - Rechtvaardiging van de duurzaamheid - Risicobeheer



Financieringsplan - Rechtvaardiging van de duurzaamheid - Risicobeheer

Proportionaliteit

- Welk type risicobeheer?
- Inhoud van het risicobeheer?
- Welke verplichtingen?

Financieringsplan - Rechtvaardiging van de duurzaamheid - Documenteren en motiveren

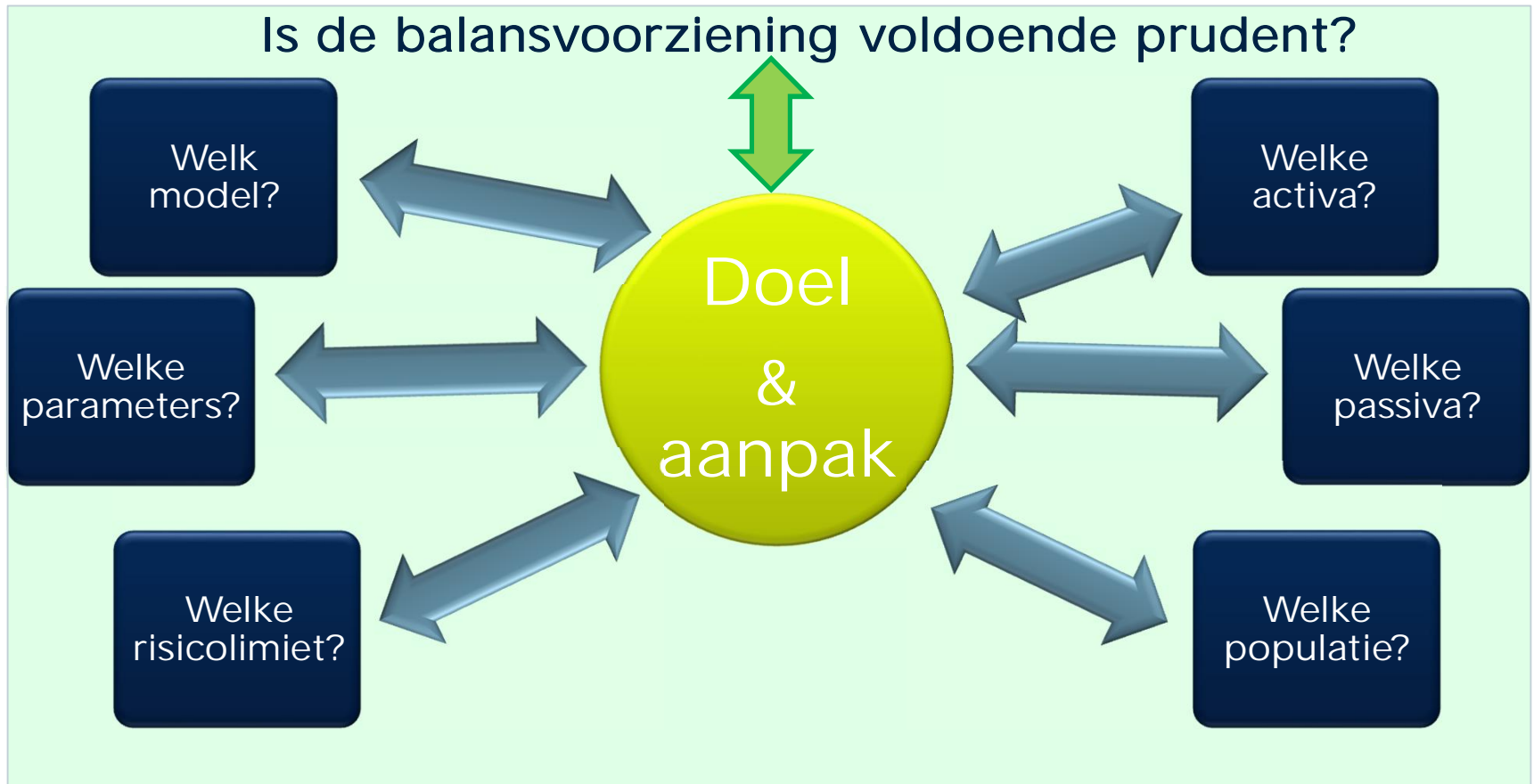

Technische voorziening - financieringsplan

Pijlers van het financieringsplan

- ✓ Karakteristieken van de regeling
- ✓ Berekening van de technische voorziening
- ✓ Rechtvaardiging van de duurzaamheid van de voorzieningen
- ✓ **Financiering**
 - Adequate financiering
 - Regelmatige financiering

II.5. Opdracht aangewezen actuaris

Toezicht m.b.t. technische voorziening

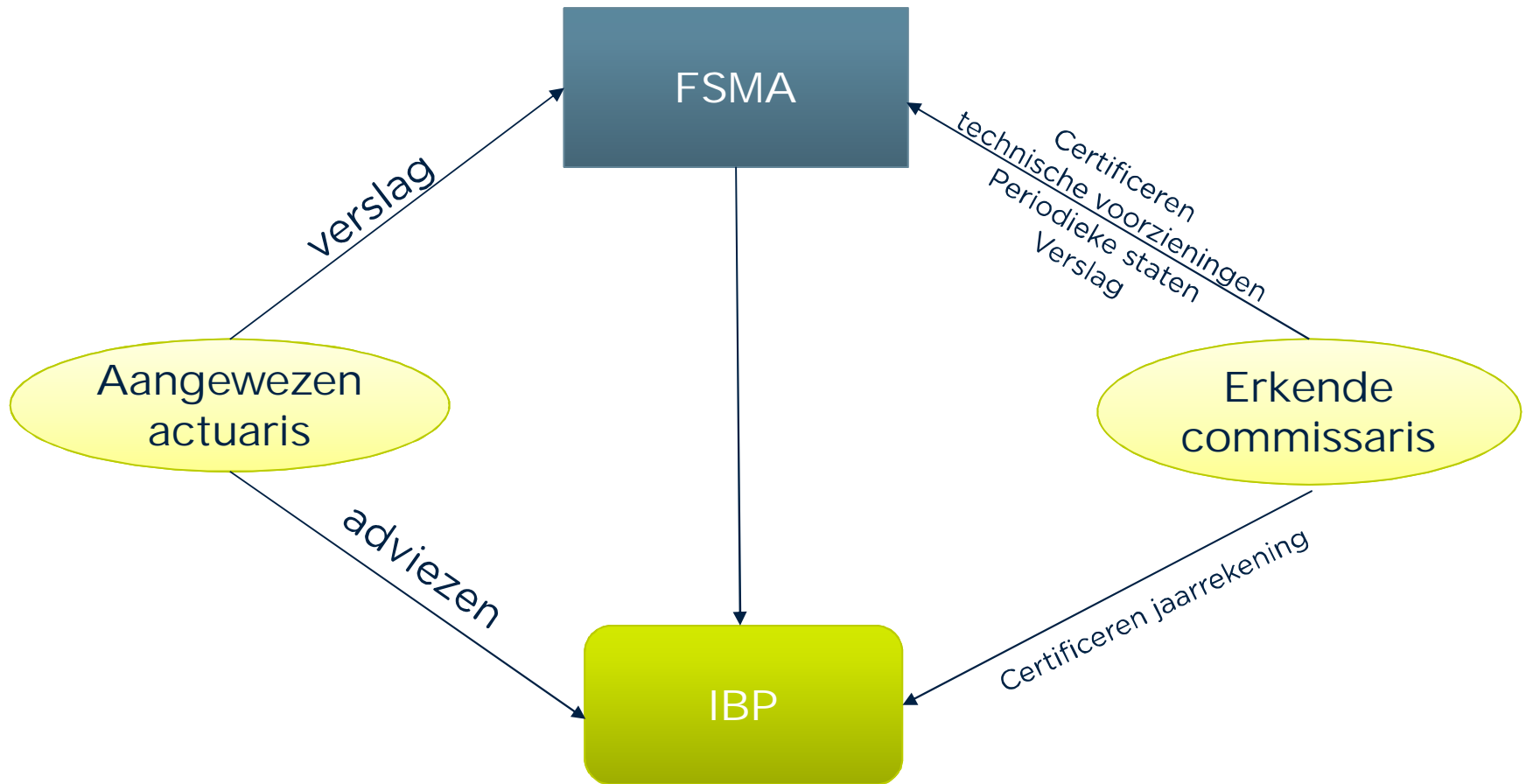

Toezicht - Rol van de aangewezen actuaris

Onafhankelijk advies aan de IBP

(artikel 109 WIBP – 44 KB WIBP)

- **Jaarlijks**, vóór de jaarrekening wordt ingediend bij de FSMA, over de veiligheid van de verrichtingen, de technische voorzieningen en de rentabiliteit
- **Punctueel**
 - **Voorafgaand** aan de invoering van een pensioenregeling of de wijziging ervan die de financiering kan beïnvloeden of bij wijziging van het financieringsplan,
 - ✓ **over** de actuariële-technische methoden die de IBP hanteert voor de financiering, over de samenstelling van de technische voorzieningen, over de verzekering en over de herverzekering;
 - ✓ **over** de rechtvaardiging die de IBP moet verschaffen over de methodes en de grondslagen die ze gebruikt voor de berekening van de technische voorzieningen, die van die aard moeten zijn dat ze de duurzaamheid van haar verbintenissen waarborgen
 - **vóór** het afsluiten van een verzekerings- of herverzekeringsovereenkomst

Verslag aan de FSMA

(Artikel 44 KB WIBP)

- **Jaarlijks over de technische voorzieningen dat deel uitmaakt van de jaarlijkse rapportering aan de FSMA**

III. CIRCULAIRE MEDEWERKINGSOPDRACHT ERKENDE COMMISSARISSEN

III.1. Algemene context

Context van de circulaire

Opdracht van de erkend commissaris

Privaatrechtelijke
opdracht

Artikel 103 WIBP

Wetboek
Vennootschappen

Verslag aan de AV

Publiekrechtelijke
opdracht

Artikel 108 WIBP

- WIBP
- Verantwoordelijkheid
- Regels van het vak
- richtlijnen FSMA

Verslag aan de
FSMA

Context van de circulaire

- Geïnspireerd op reeds uitgewerkte circulaire voor:
 - kredietinstellingen en andere financiële instellingen
 - verzekerings- en herverzekeringsondernemingen
 - instellingen voor collectieve belegging
- Afzonderlijke circulaire voor IBP's om rekening te houden met:
 - Bijzondere kenmerken van deze instellingen
 - Afwijkende wetgeving
- In samenspraak met IREFI + consultatie BVPI

III. Opdrachten van de erkend commissaris

- Bevestiging dat de periodieke staten volledig, juist en volgens de geldende regels zijn opgemaakt *(artikel 108, eerste lid, 3° van de WIBP)*
- Certificering van de technische voorzieningen *(artikel 108, eerste lid, 2° van de WIBP)*
- Verslaggeving over de werkzaamheden, financiële structuur, organisatie en interne controle van de IBP *(artikel 108, eerste lid, 1° en 4° van de WIBP)*
- Signaalfunctie *(artikel 108, eerste lid, 5° van de WIBP)*

III.2. Certificering en verslaggeving over de financiële aspecten

De bevestiging dat de periodieke staten volledig, juist en volgens de geldende regels zijn opgemaakt

- **Periodieke staten**

gedefiniëerd in het Reglement van de FSMA van 12 februari 2013 betreffende de periodieke staten van de IBP's, goedgekeurd bij KB van 26 juni 2013

- Jaarrekening
- Samenvattende staten en de gedetailleerde lijsten van dekkingswaarden
- Statistieken technische voorzieningen, prestaties, financiering, aantal aangeslotenen en financiële toestand van de IBP
- Beschrijvende of financiële informatie met betrekking tot de IBP, de bijdragende ondernemingen en de beheerde regelingen beperkt tot:
 - de balans en resultatenrekening met betrekking tot de solidariteitsactiviteit
 - de gedetailleerde lijst van activa ter dekking van de solidariteitsverplichtingen
 - de balans en resultatenrekening van elk afzonderlijk vermogen

De bevestiging dat de periodieke staten volledig, juist en volgens de geldende regels zijn opgemaakt

RvB verantwoordelijk voor het correct opstellen van de periodieke staten

Controle door de erkend commissaris:

- Volgens de ISA-normen
- Volgens de richtlijnen van de FSMA:
de circulaire somt de stappen op die de EC minimaal moet doorlopen om tot zijn verklaring te komen

Standaardverklaring door de EC

Eventuele opmerkingen opnemen in verslaggeving over de werkzaamheden en de financiële structuur van de IBP

De certificering van de technische voorzieningen

RvB verantwoordelijk voor het correct berekenen technische voorzieningen



Controle door de erkend commissaris:

- Volgens de ISA-normen
- Volgens de richtlijnen van de FSMA : de circulaire somt de stappen op die de EC minimaal moet doorlopen om tot zijn verklaring te komen
- Eventueel gebruik maken van de werkzaamheden van de aangewezen actuaris

Standaardverklaring door de EC



Eventuele opmerkingen opnemen in verslaggeving over de werkzaamheden en de financiële structuur van de IBP

Verlaggeving over de werkzaamheden, financiële structuur, organisatie en interne controle van de IBP

1) Verlaggeving over de werkzaamheden en de financiële structuur van de IBP

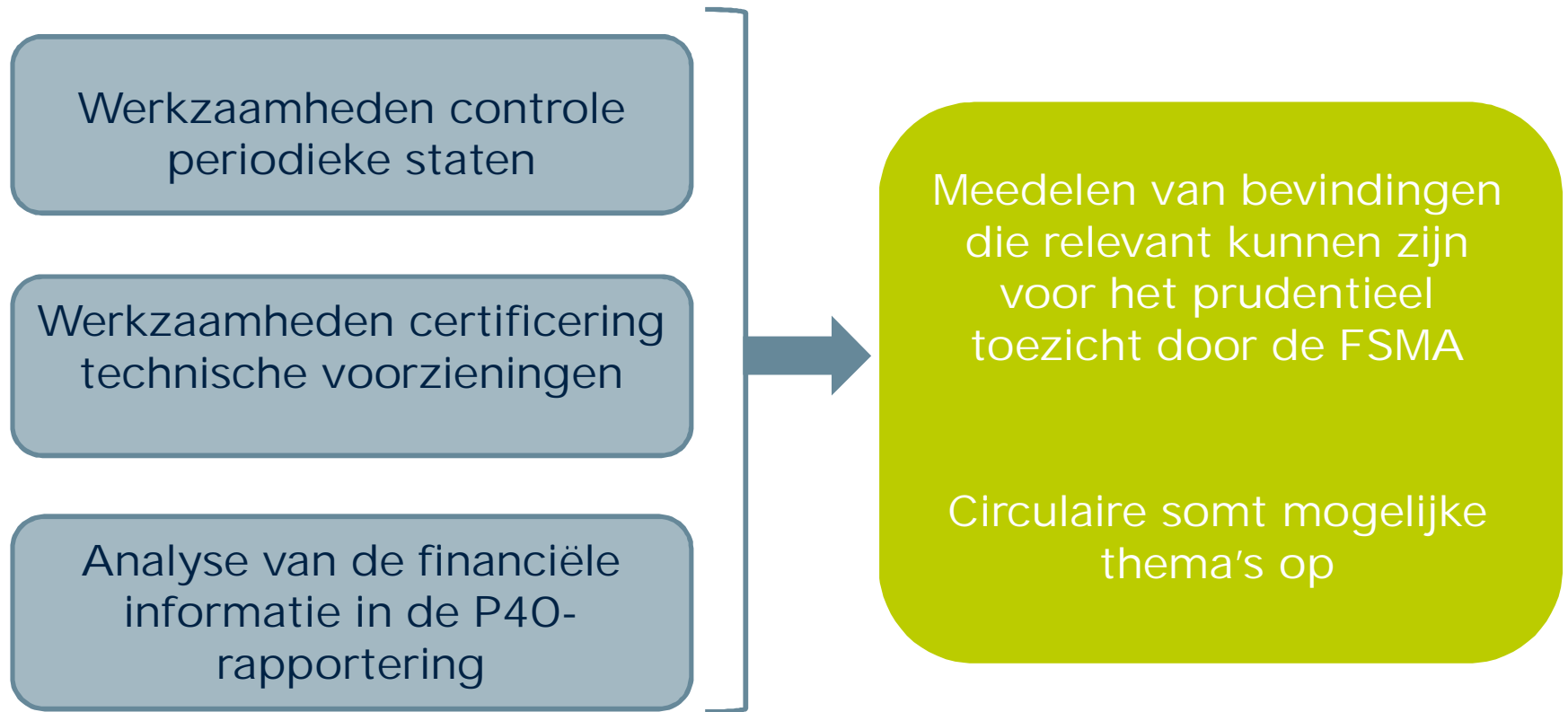

III.3. Verslaggeving over de organisatie en interne controle van de IBP

Verlaggeving over de organisatie en interne controle van de IBP

- Beoordeling van
 - Organisatie van de IBP
 - Interne controlemaatregelen gericht op
 - de betrouwbaarheid van de financiële en prudentiële verlaggeving
 - de beheersing van risico's verbonden aan de operationele activiteiten
- Verkrijgen van een redelijke mate van zekerheid inzake de passendheid
- Opname van bevindingen in verslag

Verlaggeving over de organisatie en interne controle van de IBP

- Andere financiële instellingen : verslaggeving van de effectieve leiding over de beoordeling van het interne controlesysteem en verklaring inzake de periodieke prudentiële rapportering.
 - IBP's: hoofdstuk "Deugdelijk bestuur" in de P40-rapportering
 - zicht krijgen op de organisatiestructuur en interne controle IBP
 - hoe IBP tegemoet komt aan de circulaire governance
 - Opzet :
 - Vooral aan de hand van ja/nee-vragen
 - Indien meer info gevraagd : beschrijving of verwijzing naar een document op eCorporate
- Doet dienst als verslag over de interne controle ten behoeve van de erkende commissarissen

P 40 - rapportering

- Hoofdstuk deugdelijk bestuur:
 - Algemene vergadering
 - Operationele organen van de IBP
 - Raad van Bestuur
 - Andere operationele organen
 - Comités
 - Erkende commissaris
 - Aangewezen actuaris
 - Interne auditfunctie
 - Integriteit en compliance van de IBP
 - Uitbesteding
 - Beheer en bescherming van de gegevens van de aangeslotenen

2. Verslaggeving over de organisatie en interne controle van de IBP

RvB verantwoordelijk voor beschrijving organisatiestructuur en interne controlemaatregelen via P40-rapportering

```
graph TD; A[RvB verantwoordelijk voor beschrijving organisatiestructuur en interne controlemaatregelen via P40-rapportering] --> B[Beoordeling door de erkend commissaris]; B --> C[Meedelen van bevindingen die relevant kunnen zijn voor het prudentieel toezicht door de FSMA];
```

Beoordeling door de erkend commissaris

Meedelen van bevindingen die relevant kunnen zijn voor het prudentieel toezicht door de FSMA

Samenvatting

Privaatrechtelijke opdracht (artikel 103 WIBP)

Verslag aan de AV
= standaardverklaring

Publiekrechtelijke opdracht (artikel 108 WIBP)

Verslag aan de FSMA:

- Controle periodieke staten
= standaardverklaring
- Certificeren technische voorzieningen
= standaardverklaring
- Verslaggeving werkzaamheden en de financiële structuur
= bevindingen
- Verslaggeving organisatie en interne controle van de IBP
= bevindingen

III.4. Informatie-uitwisseling tussen FSMA en de erkende revisoren

Signaalfunctie

- Alle informatie die relevant is en op grond waarvan eventueel een snel optreden van de FSMA vereist is
 - beslissingen, feiten of ontwikkelingen die de positie van IBP financieel of op het vlak van haar administratieve en boekhoudkundige organisatie of van haar interne controle, op betekenisvolle wijze kunnen beïnvloeden;
 - beslissingen of feiten die kunnen wijzen op een overtreding van de wetgeving
 - beslissingen of feiten die kunnen leiden tot een weigering van de certificering van de jaarrekening of tot het formuleren van een voorbehoud.
- In het kader van zijn opdracht en op eigen initiatief

Andere mededelingen van de erkende commissarissen aan de FSMA

- Signaalfunctie in het kader van de WAP, WAPZ en WAPBL
 - In het kader van zijn opdracht
 - Inbreuken op die wetten
- Kopie van zijn/haar belangrijkste verslagen en brieven (inzonderheid aanbevelingsbrieven) aan de IBP

Mededelingen van de FSMA aan de erkende commissaris

- Kopie van brieven aan de IBP die van belang kunnen zijn voor de uitoefening van zijn functie bij die IBP;
- Het resultaat van analyses die de EC toelaten de IBP beter te situeren en zijn opdracht beter te vervullen;
- Uitnodiging voor de belangrijkste besprekingen met de IBP;
- Informatie over de acties en specifieke maatregelen of aanmaningen die zij t.a.v. de IBP onderneemt;
- Inspecties ter plaatse bij de IBP.

Inspecties ter plaatse

- Voorafgaand telefonisch overleg
- Inhoud overleg :
 - de werkzaamheden van de erkende commissaris met betrekking tot het thema, zowel wat betreft interne controle testing als substantieve testing
 - de bevindingen van de erkende commissaris met betrekking tot het thema, zowel wat betreft interne controle testing als substantieve testing
 - een algemene appreciatie van het verloop van de audit
 - andere aandachtspunten waarvan de erkende commissaris de FSMA wil op de hoogte stellen, al dan niet met betrekking tot het thema

Samenwerking tussen de FSMA en de erkende commissarissen

- Periodieke bilaterale gesprekken tussen FSMA en erkend commissaris
 - Evaluatie van de wijze waarop de erkend commissaris zijn medewerkingsopdracht uitoefent en eventuele moeilijkheden of tekortkomingen hierin;
 - Overleg over een IBP waar de erkend commissaris in functie is

MEER INFORMATIE

Website FSMA : www.FSMA.be

rubriek toezicht / pensioenen

Centraal emailadres : pensions@fsma.be